

観光マッチング2025～観光de九州～ 3つのPOINT

- POINT 1** 自社の商品・サービス・施設等を一度に効率的に売り込める！
国内外の旅行会社や観光商材を取り扱う各メディア媒体が一堂に集う商談会です。事前予約制の商談会のため、効率的かつ確実に商談が出来ます！
- POINT 2** “参加者交流会”と“PRブース設置”で更なるビジネスチャンス！
商談会の参加企業限定で開催する「参加者交流会」と会場内に各日20社限定で設置する「PRブース」。当日商談を予定していないバイヤー企業等にもPRすることができます。また、セラー同士の情報交換の場にもご活用いただけます。
- POINT 3** “ワンストップの伴走型支援”のサポートで、商談会初心者も安心！！
商談会での成約率向上を目的に、以下「観光アドバイザー相談窓口」の設置及び、「観光アドバイザー相談会」を実施します。観光に特化したアドバイザーから自社商品・サービス、プレゼンテーションの方法や商談資料に対するアドバイスを受けることができます。



関連事業 観光アドバイザー相談会 商談会初参加の方にオススメ！

観光マッチング2025に参加するセラーを対象に、事業者が当所観光アドバイザー（観光業界に精通したコンサルタントや専門家）に対し、本番さながらの状況でプレゼンを行い、アドバイスを受ける個別の相談会です。商談会での成約を目指し、旅行会社に求められる条件や伝わりやすいプレゼン方法等についてご指導いただける機会となっています。

【実施概要(予定)】

- 開催日：令和6年12月予定
- 場 所：福岡商工会議所会議室（福岡市博多区博多駅前2-9-28）
- 商談時間：約45分（プレゼンテーション15分、フィードバック30分）
- 定 員：各日6社（先着順）
- 参加費：【当所会員】無料、【非会員】5,500円
- 申込方法：当所ホームページよりお申し込みください。

福商観光アドバイザー相談窓口

観光事業者の課題解決に向け、当所観光アドバイザーを派遣する『福商観光アドバイザー 相談窓口』。相談は当所会員・非会員に関わらず「無料」で、平日9時～17時でご利用いただけます。

福岡 観光アドバイザー

<https://www.fukunet.or.jp/keieisodan/tourism-advisor/>



参加申込から当日までのながれ

※詳細な日程はHPで適宜ご確認ください。

- 福岡商工会議所ホームページ内の申請フォームより、必要事項入力の上お申し込みください。
※お申し込みの際に、全セラー様に必ず「商談シート」のご提出をお願いしています。
<https://www.fukunet.or.jp/fcci-events/event-2025-01-003/>
福岡 観光マッチング
- 申込締切：【第1次申込締切】2024年8月30日（金）正午まで / 【第2次申込締切】2024年9月30日（月）正午まで
※第1次申込の特典については、別紙をご覧ください。
- 申込終了後、バイヤーが商談希望企業の中から選定を行います。
選定終了後、商談スケジュールが決定。
- 2024年12月下旬までに、商談スケジュールをご連絡申し上げます。
- スケジュールに問題がなければ、後日、当所からご請求書をお送りしますので、**2024年12月26日（木）**までに参加費をお振り込みください。
※お振り込み後は、いかなる理由があっても返金できませんので、予めご了承ください。
※振込手数料は、貴社にてご負担いただきますようお願いいたします。
- オンラインでの商談を予定しているセラー様は、2024年12月26日（木）正午までに当日の商談資料をお送りください。
※期限内にご提出いただけない場合は、商談当日にオンライン参加のバイヤーの手元に商談資料がない状態で商談いただくこととなりますので、必ず期限までに資料をご提出いただきますようお願い申し上げます。

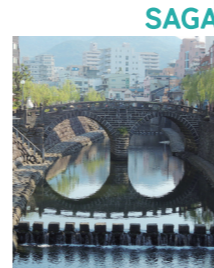

観光 de 九州

観光マッチング2025

観光商談会

KYUSHU 観光の魅力大発信

2025年
1/15 水・16 木 10時～18時
(20分/商談×12コマ)

第1次申込締切

2024年 **8/30** (金) 正午まで
★先行特典あり

第2次申込締切

2024年 **9/30** (月) 正午まで

会場

福岡国際会議場 2階

(福岡市博多区石城町2-1)



対象業種

宿泊施設、アミューズメント施設、運輸業者、土産品、飲食店、産業視察、体験プログラム、街歩きなどの観光資源をお持ちの企業・団体など

観光マッチング2025～観光de九州実施事業～

- 事前予約制商談会**
参加者がバイヤー企業に対して、自社の観光資源・商品やサービスを紹介するバイヤー着席型の商談会。
- 参加者交流会**
商談会1日目(1月15日(水)18:30～)に開催する、参加者同士の交流促進を目的とした交流会。
- PRブースでの観光商品展示**
セラー同士のビジネスマッチング促進のために商談会場内に設置したPRブース

観光商談会とは…

\ Matching! /

バイヤー × 観光事業

“観光”をテーマとしたバイヤー着席型のBtoB商談会。福岡を中心とした九州全体の観光事業活性化を図ると共に、観光産業に携わる幅広い関連事業者の新たなビジネスチャンスの創出を目的に開催しています。

国内外の旅行会社や、観光商材を取り扱う各メディア媒体（Web、雑誌等）のバイヤーに対し、宿泊施設、レジャー施設、観光施設など様々な事業者が、自社の商品・サービス・施設等売り込むスタイルの商談会です。今回も、リアルとオンラインのハイブリッド方式で実施します。

国内旅行、インバウンドともに回復基調にあるこの観光需要をいち早く獲得して、新たなビジネス展開のチャンスを掴む絶好の場となります。是非この機会にご参加ください。

お申し込み方法

ホームページの申請フォームよりお申し込みください。

福岡 観光マッチング

<https://www.fukunet.or.jp/fcci-events/event-2025-01-003/>

主催 福岡商工会議所

共催 福岡県商工会議所連合会、福岡県商工会連合会

後援 日本政府観光局、九州運輸局、福岡県、福岡市、一般社団法人日本旅行業協会、一般社団法人九州観光機構、九州商工会議所連合会、公益社団法人福岡県観光連盟、公益財団法人福岡観光コンベンションビューロー

【お問い合わせ先】 福岡商工会議所 産業・貿易振興部 産業振興グループ

☎ 092-441-1119 ✉ fkkeizai@fukunet.or.jp



観光マッチング 2025

観光 de 九州

観光商談会 KYUSHU 観光の魅力大発信

日時 2025年1月15日(水)・16日(木) 10時～18時 (20分/商談×12コマ)

会場 福岡国際会議場2階 (福岡市博多区石城町2-1)

対象支援 宿泊施設(ホテル、旅館等)、飲食店、アミューズメント(演劇場、遊園地、水族館、ゴルフ場、美術館等)、運輸業者(鉄道、バス、船舶、タクシー、航空等)、土産品、産業視察、体験プログラム(果樹園、体験乗馬、料理体験、陶器作り等)、アクティビティ施設(キャンプ・グランピング場、クライミング施設等)、寺社仏閣、街歩きなどの観光資源をお持ちの企業・団体など

商談数 600商談(予定) (1日最大枠12コマ×25バイヤー×2日間)

参加費

当所会員企業	:1商談につき2,200円
県内商工会議所・商工会 会員企業	:1商談につき3,300円
県外商工会議所・商工会 会員企業	:1商談につき5,500円
県内事業者(当所非会員)	:1商談につき7,700円
其他事業者	:1商談につき11,000円

+オンラインで参加をご希望の方は、別途5,500円頂戴いたします。
※上記金額は、消費税込みです。



申込締切 【第1次申込締切】2024年8月30日(金)正午まで
【第2次申込締切】2024年9月30日(月)正午まで



【第1次申込】でお申し込み頂いた事業所さまへの特典

- ① 10商談以上申込で1商談「無料」
- ② 効率的な商談スケジュールで参加可能!
- ③ PRブースの設置場所を選択可能!

※詳細は別紙をご覧ください。

お申し込み ホームページの申請フォームよりお申し込みください。
<https://www.fukunet.or.jp/fcci-events/event-2025-01-003/>



Point PRブースで観光商品展示

商談会の会場内に「PRブース」を設置します。参加企業には、PR用のブース(右記)を提供いたしますので、来場するセラーやバイヤー(旅行会社等)、その他観光関連事業者の方に、貴社の観光商品(サービス・施設)をPRできます。

※昨年度は2日間で270名が来場。
※PRブース概要:長テーブル1本、パイプ椅子2脚を提供。

■設置料(1日につき)
福岡商工会議所会員:16,500円、その他:33,000円

■設置数:各日20ブース(先着順)

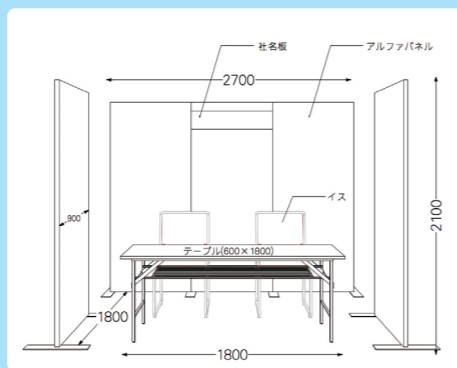

昨年のイメージ

Point 参加者交流会を開催

参加者同士の交流促進を目的とした交流会を実施します。商談予定のないバイヤーやセラー同士、ご自由にご交流いただける場となっております。

- 開催日:2025年1月15日(水)18時30分～20時30分
- 会場:カフェソネス ポートサイド※商談会場より徒歩3分(福岡市博多区石城町2-1 国際会議場1階)
- 参加費:会員5,500円/非会員8,800円
- 定員:30名(先着順)



参加バイヤー企業一覧

■旅行会社(国内向け):12社



■オンライン旅行代理店:1社



https://www.fukunet.or.jp/event_seminar/relation/event2025/kanko-buyer/

■旅行会社(インバウンド):5社



■メディア媒体企業:5社



■その他 ランドオペレーター:1社



※「QRコード」は株式会社デンソーウェブの登録商標です。

Q&A

Q 参加バイヤーは“今”どういった商材を求めているの?

A 基本的には、業種や業歴、事業規模の大小を問いませんが、参加バイヤー様は特に以下商材を求めています。

- POINT 1 地域ならではの特別感のある施設・体験・視察・食事・特産品
- POINT 2 従来の在り方・形態にとられない新しい・独自性のある観光素材
- POINT 3 想定するターゲット層や訴求を図りたいものなどが明確になっている商材などを提供する事業者を求めています。

バイヤーからのお願い

- ・旅行会社との契約や、メディアへの掲載については、手数料が発生することもありますので、ご理解ください。
- ・商談の際に具体的なプラン、料金の提示をお願いします。

※上記以外にも各バイヤー企業のご担当者様より、セラーに求めること(条件やテーマ等)を事前にお伺いしています。お申し込み前に必ずホームページをご確認ください。

https://www.fukunet.or.jp/event_seminar/relation/event2025/kanko-buyer/

